

●外形寸法図

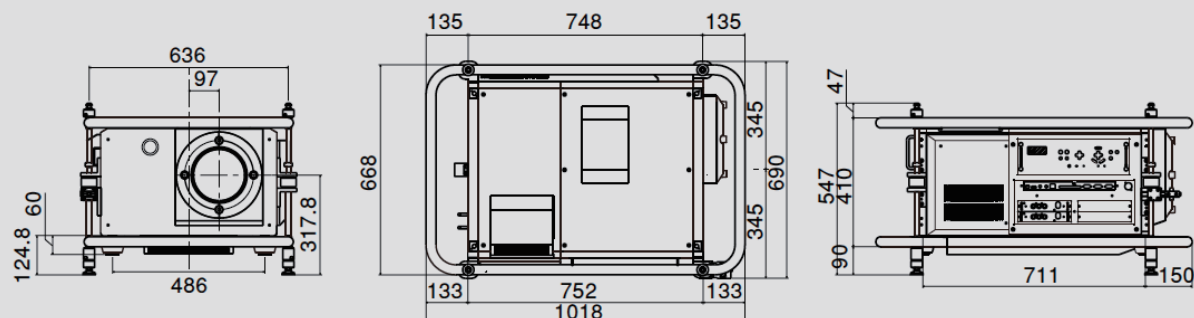

型名		HL16000HD(N)		
方式		3チップDLP®方式		
主な部品仕様	パネル	サイズ	1.25型DLP®チップ(アスペクト比1,896:1)	
		画素数*1	2,211,840画素×3枚(2,048ドット×1,080ライン)	
	投写レンズ	調整機能	電動ズーム/電動フォーカス ズーム/フォーカス/レンズシフト(縦/横)/レンズ位置メモリ(L2K-10F除く)	
	レンズ(オプション)	投写距離比*2	L2K-12ZHB(1.25-1.45:1) L2K-14ZHB(1.45-1.8:1) L2K-18ZHB(1.8-2.4:1) L2K-22ZHB(2.2-3.0:1) L2K-30ZHB(3.0-4.3:1) L2K-43ZHB(4.3-6.0:1) L2K-55ZHB(5.5-8.5:1) L2K-10F(1.0:1)	
	光源		2.0kWキセノンランプ(輝度調整機能により運用範囲:1.2kW ~ 2.0kW)	
	ランプ交換時間(目安)*3		900H(ランプ出力最大時) 1,100H(ランプ出力最小時)	
明るさ*4		14,000lm(2.0kW時)		
コントラスト比(全白/全黒)*4		1,600:1		
画面サイズ		80~500型 ※使用するオプションレンズにより異なる		
投写距離		1.77m~93.5m ※使用するオプションレンズにより異なる		
入力信号	MM-VIDEO-E (標準装備)	コンポジットビデオ	CVBS	
		S-ビデオ	Y	
		C	0.283V~0.3Vp-p/75Ω(パースト信号レベル)	
	MM-RGB-E (標準装備)	コンポーネント (SDTVのみ)	Y	1.0Vp-p/75Ω(With Sync) 625i/50Hz 525i/60Hz
		RGBHV/ コンポーネント	Cb·Cr	±0.35Vp-p/75Ω
			RGB	0.7Vp-p/75Ω正極性
	Y	1.0Vp-p/75Ω正極性(With Sync)		
入出力端子	標準装備端子	MM-VIDEO-E	ビデオ入力	
		MM-RGB-E	アナログRGB入力	
	オプション ボード端子	MM-DVI-E	デジタルRGB入力	
		MM-SDI-E	SDI	入力
				出力
	USBポート	USB	タイプA×1 USB規格Ver1.1準拠	
	LANポート	LAN	RJ-45×1	
	リモコン端子	IN	3.5φステレオミニジャック×1、キャンノコネクタXLR3-32×1	
		OUT	3.5φステレオミニジャック×1	
	PCコントロール 端子	IN	RS-232C	D-sub 9p×1
OUT		RS-232C	D-sub 9p×1 ※将来の機能拡張用	
PCカードスロット	PC Card	PCMCIA typeII Card Bus、無線LANカード対応(オプションNWL-100E追加時)		
外部制御	External Parallel Control	ミニD-sub 15p×1		
使用環境	動作温度・動作湿度	10~35℃、20~80%(結露なきこと)		
	保存温度・保存湿度	-10~50℃、20~80%(結露なきこと)		
電源電圧		AC200-240V 単相 50/60Hz		
消費電力*5		3.0kW		
定格入力電流		15A/AC200V		
外形寸法(幅×奥行×高さ:mm)		690×1,018×547(フレーム標準実装)		
質量		約88kg(レンズ別)		

■スクリーンサイズと投写距離 16:9ハイビジョン映像投写の場合

※この投写距離は目安です。実際に投写する場合は、お問い合わせ下さい。

単位(m)

スクリーンサイズ	80型	100型	120型	150型	200型	250型	300型	400型	500型
横幅×高さ	1.77 × 1.00	2.21 × 1.25	2.66 × 1.49	3.32 × 1.87	4.43 × 2.49	5.53 × 3.11	6.64 × 3.74	8.86 × 4.98	11.07 × 6.23
レンズ	L2K-12ZHB	2.36 ~ 2.74	2.95 ~ 3.42	3.54 ~ 4.11	4.43 ~ 5.14	5.90 ~ 6.85	7.38 ~ 8.56	8.86 ~ 10.27	11.81 ~ 13.70
	L2K-14ZHB	2.74 ~ 3.40	3.42 ~ 4.25	4.11 ~ 5.10	5.14 ~ 6.38	6.85 ~ 8.50	8.56 ~ 10.63	10.27 ~ 12.75	13.70 ~ 17.00
	L2K-18ZHB	3.40 ~ 4.53	4.25 ~ 5.67	5.10 ~ 6.80	6.38 ~ 8.50	8.50 ~ 11.33	10.63 ~ 14.17	12.75 ~ 17.00	17.00 ~ 22.67
	L2K-22ZHB	4.16 ~ 5.67	5.20 ~ 7.08	6.23 ~ 8.50	7.79 ~ 10.63	10.39 ~ 14.17	12.99 ~ 17.71	15.59 ~ 21.25	20.78 ~ 28.34
	L2K-30ZHB	5.67 ~ 8.12	7.08 ~ 10.15	8.50 ~ 12.18	10.63 ~ 15.23	14.17 ~ 20.31	17.71 ~ 25.38	21.25 ~ 30.46	28.34 ~ 40.62
	L2K-43ZHB	8.12 ~ 11.33	10.15 ~ 14.17	12.18 ~ 17.00	15.23 ~ 21.25	20.31 ~ 28.34	25.38 ~ 35.42	30.46 ~ 42.50	40.62 ~ 56.67
	L2K-55ZHB	10.39 ~ 16.06	12.99 ~ 20.07	15.59 ~ 24.09	19.48 ~ 30.11	25.98 ~ 40.14	32.47 ~ 50.18	38.96 ~ 60.22	51.95 ~ 80.29
L2K-10F	1.89	2.36	2.83	3.54	4.72	5.90	7.08	9.45	11.81